

WAKITEC

DPH-V, VL 型

成形製品除塵及び自動包装装置



特長

除塵用専用ブローアと、独自開発のV形除塵ノズルによりコンプレッサーエアの消費量を低減化し、最小のランニングコストで除塵を可能にしたエコ型除塵包装機です。

多種多様の成形製品を、製品の「縦・横・長さ」を液晶画面で設定する事により、7種の自動移動箇所を基に最短の段取り替え時間で設定を可能にした新鋭機で、除塵製品の静電除去を行いながら、50ケ用包装パック品を最短、4～5秒で自動的に除塵包装を行います。

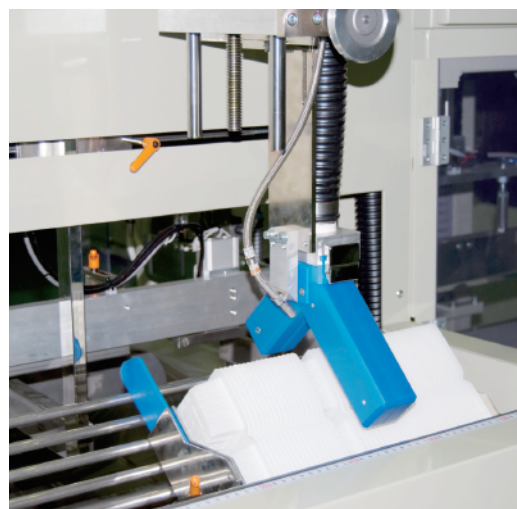

エアノズル及び静電気除去装置部分

DPH-V,LV型 全体外観図

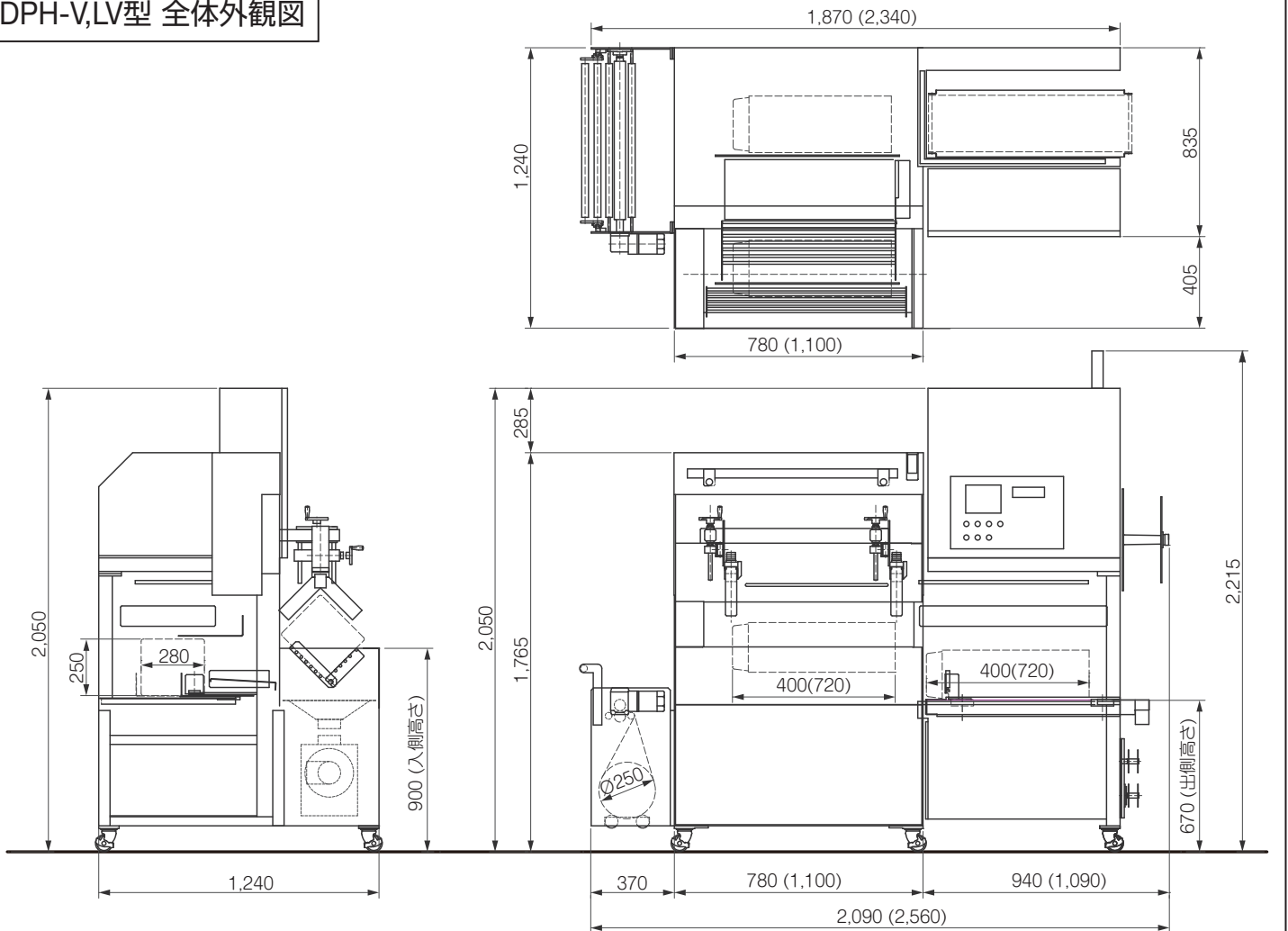

※ () 内寸法は、DPH-VL型を示します

主仕様

	DPH-V型	DPH-VL型
製品の大きさ	最大 250mm (縦) x 280mm (横) x 70mm (深さ) 最小 90mm (縦) x 90mm (横) x 15mm (深さ)	
製品の積み重ね長さ	100~400mm (L)	100~720mm (L1)
集積製品のスタッキングピッチ	1~10mm	
包装フィルム(原反)	2ツ折りロール巻 最大 650mm (幅) x φ250mm (巻径)	
処理能力	4~15秒/1ユニット	

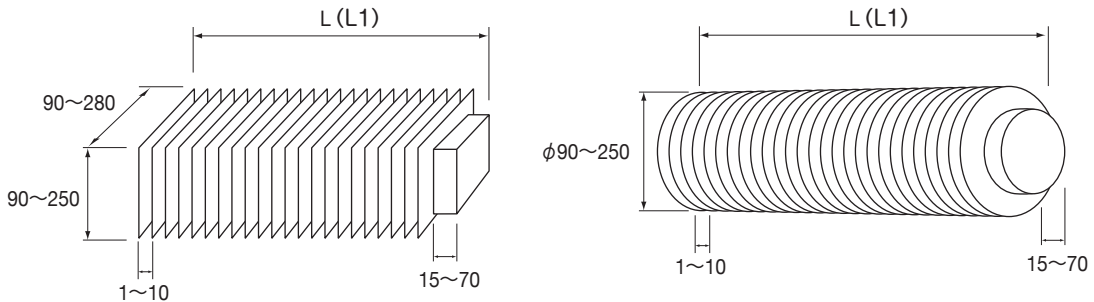

株式会社 脇坂エンジニアリング **WAKITEC**
WAKISAKA ENGINEERING CO.,LTD.

本社・工場 〒578-0984 大阪府東大阪市菱江3丁目16番38号
TEL (072) 965-6540 FAX (072) 965-6676
URL <http://www.wakitec.co.jp> E-mail info@wakitec.co.jp